

ROTAFLEX

Anbaugerät für Motorsägen

Allgemeine Beschreibung

Beim Schälgerät ROTAFLEX handelt es sich um ein Anbaugerät für Motorsägen. Das Gerät eignet sich zum Schälen von Baumstämmen jeder Stärke. Der wirtschaftliche Einsatz ist bis zu 50cm Baumdurchmesser gegeben. Bei absolut ruhigem Lauf arbeitet das Gerät in beiden Richtungen spanabhebend. Astansätze und dünne Äste werden ohne hohen Kraftaufwand abgefräst.

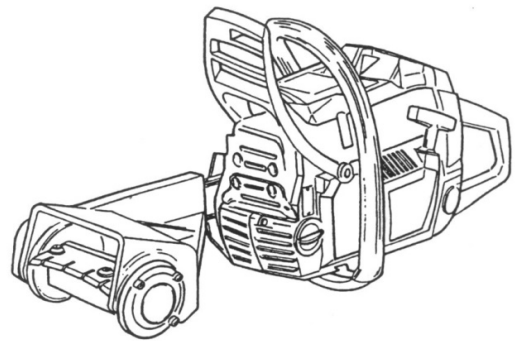

- Anbauzeit ca. 5 Min.
- Gewicht ohne Motor 3,9 kg
- benötigte Antriebsleistung ca. 2 kW oder mehr
- Gehäuse aus hochwertigem Magnesium-Guss
- für Motorsägen mit 3/8" oder 325" Kettenteilung

Montage

Ihre Motorsäge kann in kurzer Zeit zu einem leistungsfähigen Schälgerät umgerüstet werden. Dabei müssen keine Änderungen an der Motorsäge vorgenommen werden. Geeignet für Motorsägen mit Kettenteilung 3/8" oder 325" .

1. Kette und Schwert demontieren.
2. ROTAFLEX mit abgelängter spez. Kette mit der entsprechenden Kettenteilung montieren.
3. Kette spannen, damit sie in der Mitte der Kettenführung ca.4mm abgehoben werden kann.
4. **Achtung!** Während dem Betrieb Kettenspannung regelmässig überprüfen. Kettenschmierung auf Minimum stellen.